



КОНДИЦИОНЕР СПЛИТ-СИСТЕМЫ СЕРИЯ "DIAMOND"

**РУКОВОДСТВО
ПО ЭКСПЛУАТАЦИИ**

МОДЕЛИ:

VACH -09WD3PJ1

VACH -12WD3PJ1

**Пожалуйста, перед началом работы
внимательно изучите данное руководство**

СОДЕРЖАНИЕ

Меры предосторожности	3
Устройство и составные части кондиционера	5
Функции и состав основных элементов кондиционера	6
Панель индикации внутреннего блока	7
Управление кондиционером	8
Кнопки пульта управления	9
Панель индикации ЖК-дисплея пульта	10
Порядок задания параметров на пульте управления	11
Установка батареек	12
Уход и техническое обслуживание	14
Поиск и устранение неисправностей	17
Технические характеристики	19
Гарантийные обязательства	20

Установленный срок службы оборудования – 7 лет

Производитель — VECTRA ELECTRICAL CO. LIMITED

МЕРЫ ПРЕДОСТОРОЖНОСТИ

Штепсель питания должен быть плотно вставлен.

Несоблюдение данного требования может привести к поражению электрическим током, перегреву и возникновению пожара.



Во время работы не вынимайте штепсель питания из розетки.

Несоблюдение данного требования может привести к поражению электрическим током или возникновению пожара.

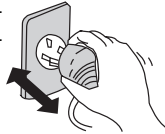

Никогда не наращивайте кабель питания.
Это может привести к перегреву и явиться причиной пожара.

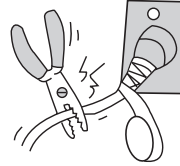

Не применяйте удлинителей силовых линий и не используйте розетку для одновременного питания другой электрической аппаратуры.

Это может привести к поражению электрическим током и возникновению пожара.

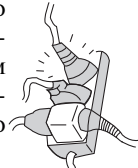

Не эксплуатируйте кондиционер с мокрыми руками.

Это может привести к поражению электрическим током.

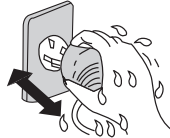

Не вставляйте руки, палки и т.п. в воздухозаборное и воздуховыпускное отверстия.

Это может быть опасно.



Не направляйте холодный воздушный поток на тело в течение длительного периода времени.
Это может привести к ухудшению физического состояния и проблемам со здоровьем.



При появлении признаков горения или дыма, пожалуйста, отключите электропитание и свяжитесь с центром обслуживания компании VEC-TRA.



Не пытайтесь самостоятельно чинить воздушный кондиционер.

Это может привести к еще большему неисправностям.



Не используйте для замены предусмотренного предохранителя "жучки" и прочие подобные устройства. Это может привести к поломкам или пожару.

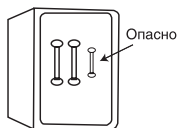

Обязательно вынимайте штепсель из розетки питания в случае длительного простоя кондиционера воздуха.

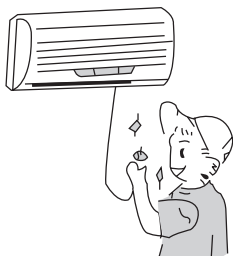

При проведении чистки необходимо прекратить работу кондиционера и отключить подачу питания. В противном случае возможно поражение электрическим током.

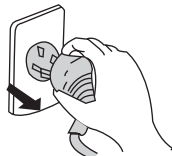

Не вытаскивайте штепсель питания из розетки, держась за кабель питания. Это может привести к пожару.



Не размещайте нагревательные приборы рядом с кондиционером воздуха.

Поток воздуха от кондиционера может привести к недостаточной производительности нагревательного прибора.



Не допускайте размещения рядом с блоками горючих распылителей.

Существует опасность воспламенения.

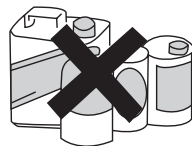

Убедитесь в том, что стойка для установки блока достаточно прочна. В противном случае возможно падение блока, сопровождающееся нанесением травм и т.п.

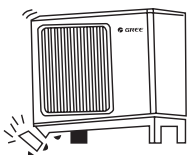

Не облакачивайтесь и не становитесь на верхнюю часть наружного блока.

Падение наружного блока может быть опасным.

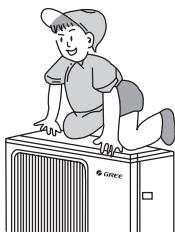

Не загромождайте воздухозаборное и воздуховыпускное отверстия наружного и внутреннего блоков.

Это может вызвать падение мощности кондиционера и привести к нарушению его работы.



• Устройство и составные части кондиционера

- В состав кондиционера входят наружный блок, внутренний блок, беспроводной инфракрасный пульт управления и межблочный соединительный комплект в который входят фреоновые трубки, кабели электропитания и управления.

Внутренний блок

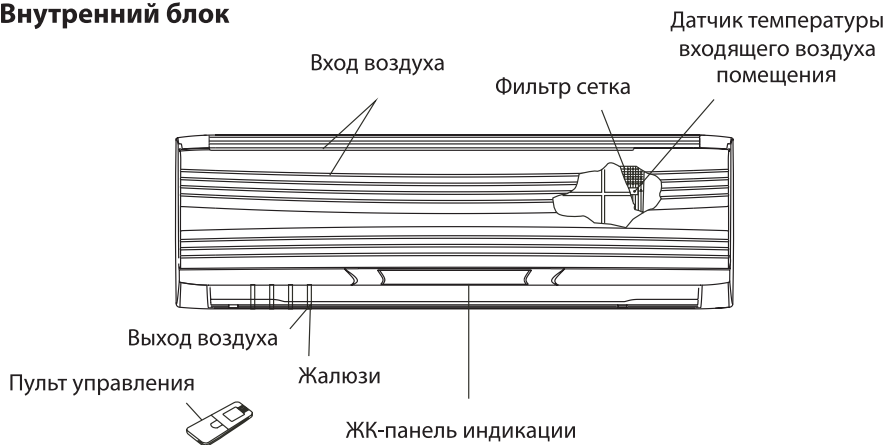

Наружный блок

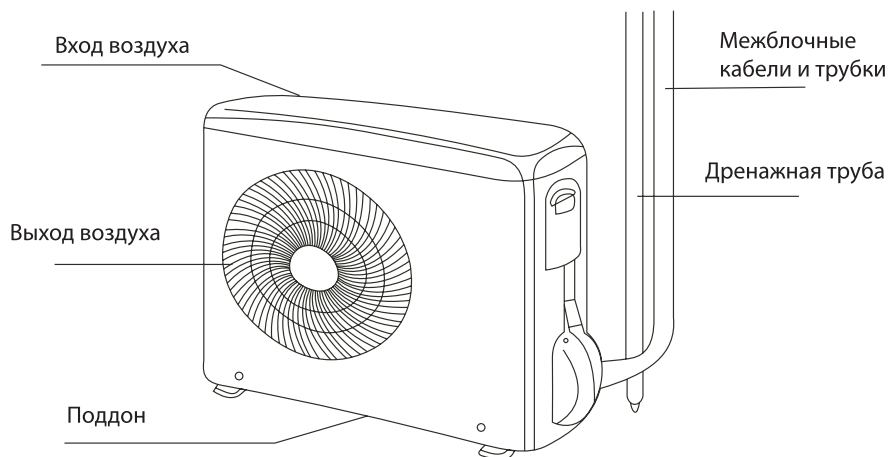

• **Функции и состав основных элементов кондиционера**

Составная часть	Функция элемента
Наружный блок	В состав наружного блока входят металлический корпус, компрессор, теплообменник, вентилятор с электродвигателем, электрический блок, вентили для подключения межблочных трубок. При прохождении воздушного потока через теплообменник происходит отдача или поглощение тепловой энергии хладагента, который циркулирует в замкнутом контуре кондиционера.
Внутренний блок	В состав внутреннего блока входят пластмассовый корпус, теплообменник, блок управления, вертикальные и горизонтальные жалюзи с шаговым электродвигателем, воздушные фильтры, панель индикации. Воздух кондиционируемого помещения забирается через переднюю панель корпуса, очищается фильтрами, проходит через теплообменник, где он охлаждается или нагревается и с помощью жалюзи равномерно распределяется в помещении. На панели индикации высвечиваются заданные параметры и установленные режимы.
Пульт управления	С помощью инфракрасного дистанционного пульта управления задаются необходимые параметры и режимы работы.
Соединительный межблочный комплект	Внутренний и наружный блоки соединяются между собой фреоновыми медными трубками, кабелями электропитания и управления
Дренажная трубка	Дренажная трубка необходима для отвода конденсата водяных паров от из внутреннего блока
Сетевой кабель электропитания	Сетевой кабель электропитания необходим для подключения кондиционера к сети электропитания. Электропитание кондиционера может осуществляться через внутренний или наружный блок.

• **Панель индикации внутреннего блока**

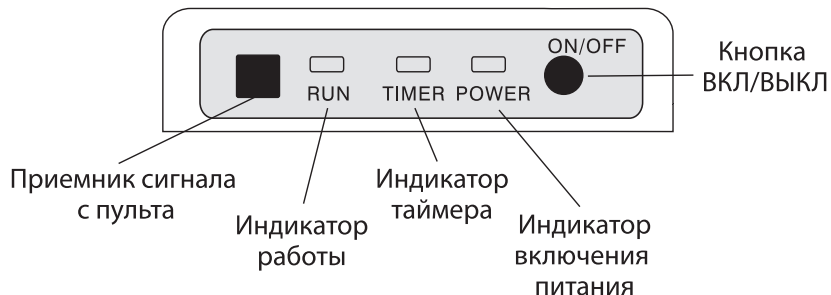

Наименование элемента	Комментарии
Приемник сигнала с пульта управления	Для управления кондиционера необходимо пульт управления направить на приемник сигнала внутреннего блока
Индикатор работы (RUN)	Светится при работе кондиционера
Индикатор таймера (TIMER)	Светится при включении режима таймера
Индикатор питания (POWER)	Светится при подаче электропитания на кондиционер
Кнопка ON/OFF	Кнопка применяется для включения и выключения кондиционера в случае выхода из строя или утери пульта управления. Кондиционер включается в режим, обеспечивающий оптимальную температуру в помещении.

• Управление кондиционером

Управление кондиционером осуществляется при помощи беспроводного инфракрасного дистанционного пульта управления (ПДУ)





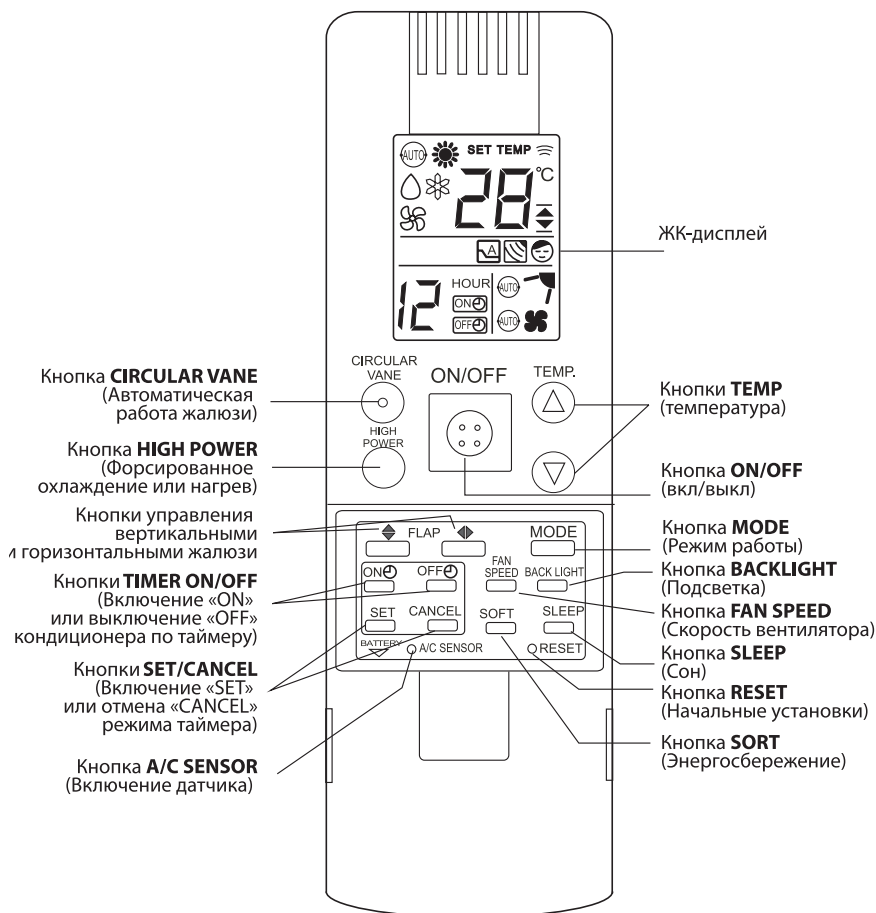





Требования при использовании ПДУ:

- Между пультом управления и внутренним блоком не должно быть преград для прохождения сигнала.
- Сигнал дистанционного управления может приниматься на расстоянии до 8 м.
- Не роняйте и не бросайте пульт.
- Не располагайте пульт дистанционного управления в местах возможного попадания воды, прямого воздействия солнечного света и вблизи источников тепла.
- Пульт должен располагаться на расстоянии не менее 1 м от теле- и радиоаппаратуры.







Внимание! Периодически, с интервалом в три минуты, на внутренний блок кондиционера с пульта поступает сигнал о значении температуры окружающего воздуха в месте расположения пульта. Если сигнал не поступает более 10 мин (случае выхода из строя или утери дистанционного пульта) контроль температуры воздуха внутри помещения начинается датчиком, встроенным в корпус внутреннего блока.

• Кнопки пульта управления

Кнопка	Комментарии
ON/OFF (Включение/Выключение)	Кнопкой ON/OFF осуществляется включение или выключение кондиционера
TEMP. (Температура)	Кнопками TEMP. устанавливается значение необходимой температуры Кнопкой  - значение температуры повышается Кнопкой  - значение температуры понижается Диапазон заданной температуры: 16~30°C
MODE (Режим работы)	Нажатием кнопки MODE устанавливается режим работы в следующей последовательности: AUTO - автоматический, HEAT- нагрев, COOL- охлаждение, DRY- осушение, FAN- вентиляция. На панели ЖК-дисплея пульта высвечиваются соответствующие знаки индикации: "  " - автоматический режим. Кондиционер автоматически выбирает режим работы в зависимости от заданной и фактической температуры в помещении: HEAT($t < 20^{\circ}\text{C}$), COOL($t > 25^{\circ}\text{C}$) или DRY ($20 \leq t \leq 25^{\circ}\text{C}$) "  " - режим нагрева "  " - режим охлаждения "  " - режим осушения "  " - режим вентиляции
HIGH POWER	При нажатии на кнопку HIGH POWER кондиционер работает в форсированном режиме и быстро доводит температуру до заданного значения в установленном режиме.
FAN SPEED (Скорость вентилятора)	 - Автоматический режим выбора скорости "  " - Высокая скорость "  " - Средняя скорость "  " - Низкая скорость В автоматическом режиме вентилятора скорость определяется разницей температурой между заданной температурой и температурой в помещении.

Процедура дистанционного управления

Кнопка	Комментарии
◆ - Качание горизонтальных жалюзи	При нажатии на кнопку устанавливается режим качания жалюзи.  - установка фиксированного положения жалюзи (шесть положений)  - автоматическое качание жалюзи вверх/вниз
CIRCULAR VANE (Качание жалюзи)	При нажатии на кнопку CIRCULAR VANE автоматически качаются вертикальные жалюзи, равномерно распределяя воздушный поток влево/вправо по всему объему помещения. При нажатии кнопки "◆" функция отменяется
◆ - направление вертикальных жалюзи	Кнопка регулировки направления воздушного в горизонтальной плоскости влево/ вправо
Таймер ON	"  " - Кнопка установки включения кондиционера в заданное время
Таймер OFF	"  " - Кнопка установки выключения кондиционера в заданное время
Таймер SET/CANCEL	Кнопка установки и отмены времени таймера
SOFT	Кнопка включения энергосберегающего режима
A/C SENSOR	Кнопка включения датчика температуры окружающего воздуха встроенного во внутренний блок. При нажатии кнопки на ЖК-дисплее пульта высвечивается знак "  ". Кнопку необходимо нажать в случае нахождения пульта вблизи источника тепла или под прямым воздействием солнечного света.
RESET	Нажмите кнопку для переустановки заданных параметров пульта.

• Панель индикации ЖК-дисплея пульта

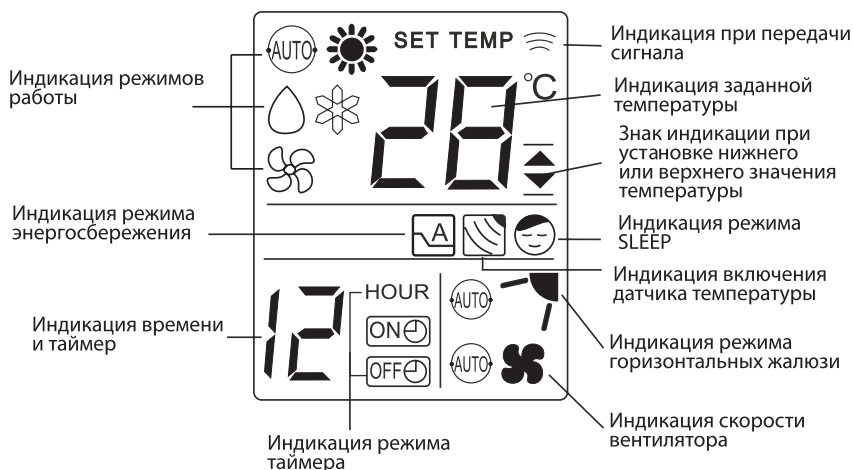

• Порядок задания параметров на пульте управления

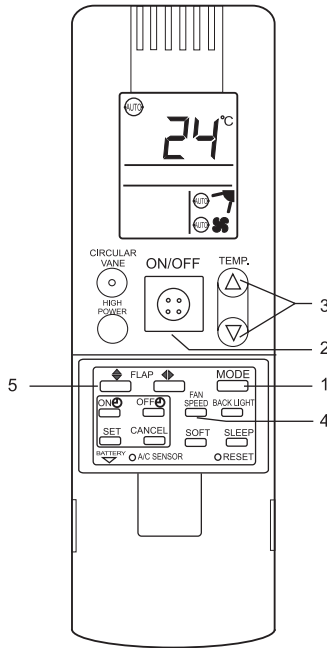

1. Кнопкой **MODE** выберите и установите необходимый режим работы:
 - AUTO – автоматический,
 - HEAT – нагрев,
 - COOL – охлаждение,
 - DRY – осушение,
 - FAN – вентиляция.
2. Нажмите кнопку **ON/OFF** для включения кондиционера
3. Кнопкой **TEMP.** задайте необходимую температуру в диапазоне от 16 до 30°C.

Если в режиме охлаждения заданная температура ниже установленного значения более чем на 1°C кондиционер не включится.

Если заданная температура в режиме нагрева выше заданного значения более чем на 1°C кондиционер также не включится.
4. Кнопкой **FAN SPEED** установите необходимый режим скорости вращения вентилятора
5. Кнопками **FLAP** установите направление воздушного потока

• Установка батареек

1. Сдвиньте крышку с обратной стороны пульта дистанционного управления.
2. Вставьте две батарейки (размер AAA; 1,5 В).
3. Не жмите кнопку RESET
4. Установите крышку на место

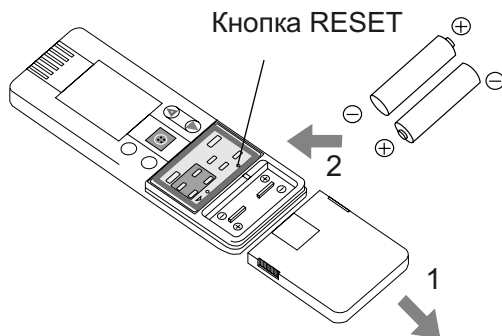

ПРИМЕЧАНИЕ:

- Не используйте новую батарейку вместе со старой, а также не применяйте батарейки различных типов.
- Если пульт не используется в течение длительного времени, извлеките батарейки.
- Срок службы батареек составляет около 1 года.
- Использование испорченных батареек запрещено.

● Температурный диапазон эксплуатации:

Режим работы	Температура в зоне установки внутреннего блока, (DB /WB)*	Температура в зоне установки наружного блока, (DB /WB)
Max температура в режиме охлаждения	32/23	43/26
Min температура в режиме охлаждения	21/15	21/15
Max температура в режиме нагрева	27/-	24/18
Min температура в режиме нагрева	20/-	-5/-6

* DB – значение температуры по сухому термометру;
WB – значение температуры по влажному термометру.

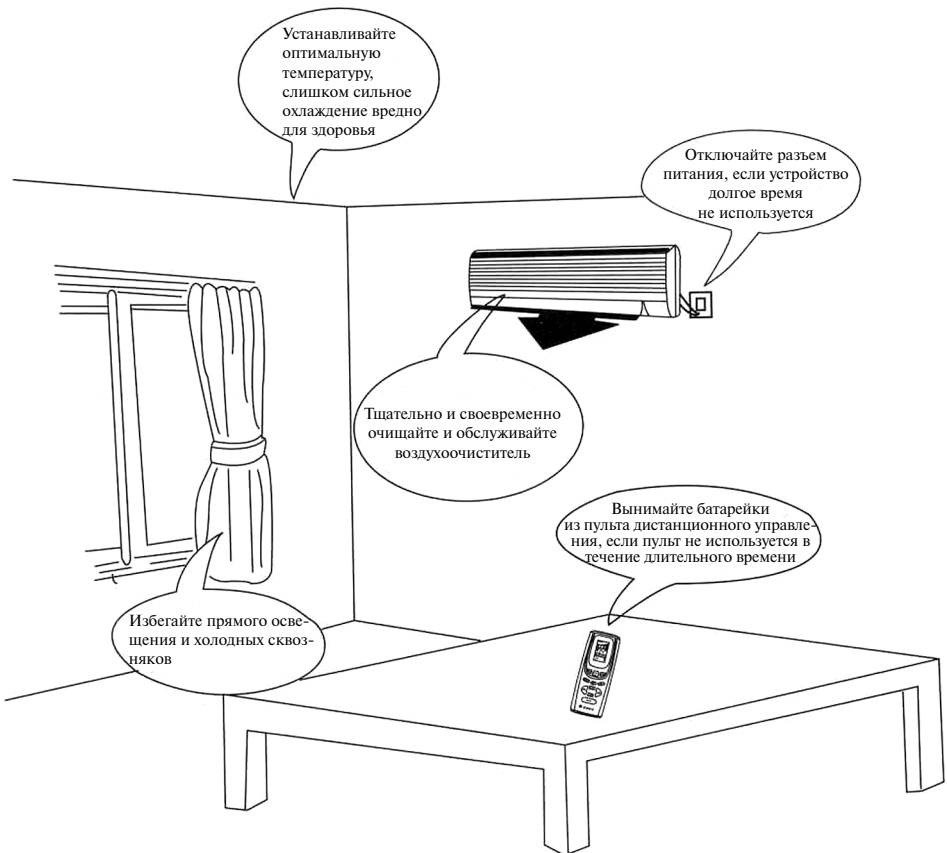

- Устанавливайте наиболее приемлемую температуру. Это может предотвратить излишнюю трату энергии.

Поддерживайте температуру в помещении примерно на 5 °С ниже температуры наружного воздуха.

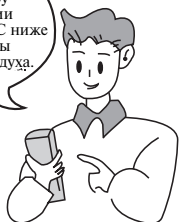

- Направление воздушного потока должно быть правильно выбрано. Жалюзийные заслонки могут быть отрегулированы к низу в режиме нагревания, и к верху — в режиме охлаждения.

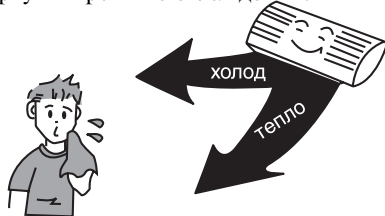

- Во время работы кондиционера не оставляйте на длительное время открытыми окна и двери. Это может привести к снижению эффективности кондиционирования.

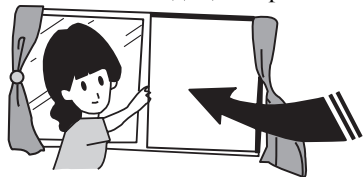

- Прямой воздушный поток не должен быть направлен на животных или растения (интерьер). Это может нанести им вред.

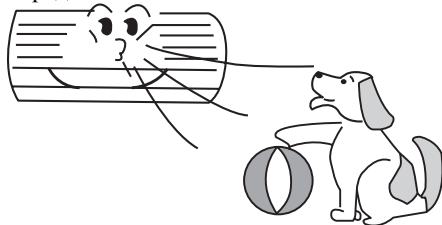

- Попадание воды на воздушный кондиционер может привести к поражению электрическим током и нарушению работы устройства.

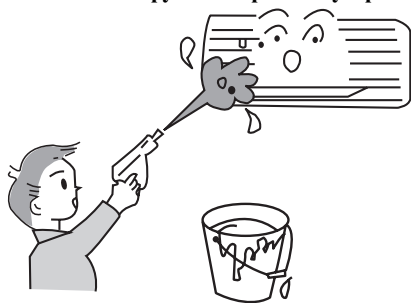

- Блок должен быть заземлен. Не соединяйте провод заземления с газовыми и водными трубами, молниеотводами и заземлением телефонных линий.



- Кондиционер должен питаться стабильным однофазным напряжением 198–242 В. В противном случае компрессор будет сильно вибрировать, разрушая холодильную систему.



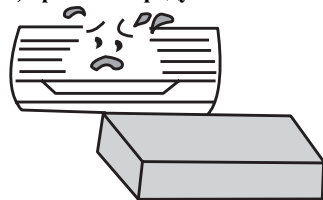

50Hz
220 - 240V~

- Не используйте кондиционер воздуха не по назначению, например, для сушки одежды, хранения продуктов и т. п.

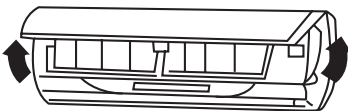

ВНИМАНИЕ

- Отключите подачу питания и извлеките из розетки штепсель питания перед техническим обслуживанием кондиционера.
- Не опрыскивайте в целях очистки внутренний и наружный блоки водой.
- Протирайте блоки мягкой сухой тряпкой или ветошью, слегка смоченной водой или моющим средством.

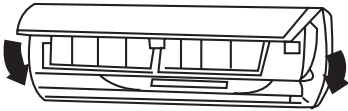
Очистка внешней панели	
<p>1. Потяните панель в направлении стрелок для снятия внешней панели с блока.</p>	
<p>2. Промывка. Протрите панель мягкой тряпкой, слегка смоченной водой или моющим средством, после чего высушите панель в темном месте. ПРИМЕЧАНИЕ: Никогда не используйте для промывки панели воду температурой выше 45 °С, т. к. это может привести к деформации панели или ее обесцвечиванию.</p>	
<p>3. Установка внешней панели. Закройте и закрепите внешнюю панель.</p>	

Очистка воздушных фильтров (Рекомендуется проводить раз в три недели)

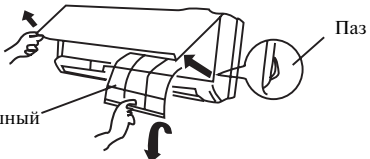
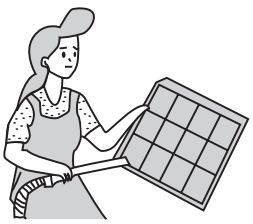
<p>1. Откройте внешнюю панель, возьмитесь за ярлычок воздушного фильтра и, слегка приподняв его, извлеките фильтр.</p>	
<p>2. Очистка. Для очистки фильтров от налипшей грязи Вы можете воспользоваться пылесосом или промыть фильтры водой, после чего высушить их в темном месте. ПРИМЕЧАНИЕ: Никогда не используйте для промывки фильтров воду температурой выше 45 °С, т. к. это может привести к деформации или обесцвечиванию.</p>	

3. Установка фильтров на место

Вставьте фильтры на место так, чтобы надпись **"FRONT"** (ЛИЦЕВАЯ СТОРОНА) была обращена на Вас.

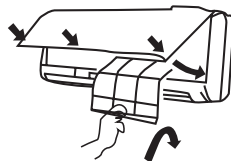

Замена воздухоочистителя

• Рекомендуется производить каждые шесть месяцев; запасные фильтры могут быть приобретены в центре обслуживания компании VECTRA.

1. Извлеките воздушные фильтры

(См. пункт первый "Очистка воздушных фильтров")

2. Замена воздухоочистителя

Извлеките воздухоочистительные фильтры и поместите новые фильтры в кассету для фильтров.

Воздухоочиститель



ПРИМЕЧАНИЕ: Будьте осторожны, берегите руки у заостренных поверхностей.

3. Вставьте фильтры на место.

(См. пункт третий "Очистка воздушных фильтров")

Подготовка к работе

1. Убедитесь в том, что воздуховыпускное и воздухоприемное отверстия ничем не загорожены.

2. Убедитесь в правильности подключения провода заземления.

3. При необходимости замените фильтры.

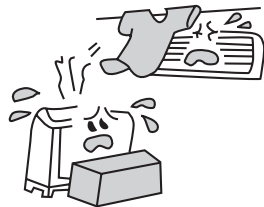

Обслуживание после применения

1. Отключите напряжение питания.

2. Очистите фильтры и другие элементы.

3. Удалите пыль с внешнего блока.

4. Подкрасьте заржавевшие участки на наружном блоке для предотвращения разрастания ржавчины.

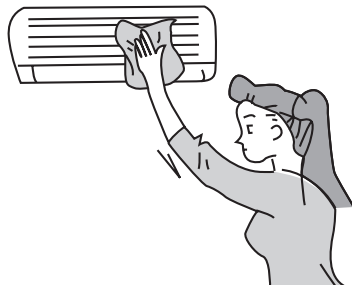

В случае возникновения неисправности перед обращением в сервисную службу VECTRA произведите следующую проверку.

Ситуация	Поиск и устранение неисправности
 <p>При возобновлении работы кондиционера внутренний блок работает не сразу.</p>	<p>При возобновлении работы после остановки кондиционер не работает приблизительно 3 минуты в целях самозащиты.</p>
 <p>После начала функционирования в области воздуховыпускного отверстия ощущается необычный запах.</p>	<p>Это вызвано проникновением в кондиционер запахов из помещения.</p>
 <p>Во время работы слышен звук капавшей воды.</p>	<p>Это вызвано протеканием хладагента внутри блока.</p>
 <p>Во время охлаждения появляется туман.</p>	<p>Дымка (туман) вызвана ускоренным охлаждением воздуха в помещении холодным потоком воздуха из кондиционера.</p>
 <p>При запуске и останове устройства слышен скрип.</p>	<p>Это вызвано деформацией пластмассы в результате изменения температуры.</p>
 <p>Кондиционер воздуха вообще не работает</p>	<ul style="list-style-type: none"> · Не было ли выключено питание? · Нет ли потери контакта в электропроводке? · Не сработал ли переключатель защиты от токовой утечки? · Не выходит ли напряжение питания за пределы 198В - 242В? · Не работает ли ТАЙМЕР?
 <p>Не нормальная мощность охлаждения (нагрева).</p>	<ul style="list-style-type: none"> · Правильно ли произведена УСТАНОВКА ТЕМПЕРАТУРЫ? · Нет ли препятствий потоку воздуха у входного и выходного отверстия? · Не загрязнены ли фильтры? · Не установлена ли малая скорость вращения вентилятора внутреннего блока? · Не находятся ли в помещении другие тепловые источники?
 <p>Кондиционер не управляется с помощью пульта дистанционного управления.</p>	<ul style="list-style-type: none"> · Не находится ли пульт дистанционного управления на удалении от внутреннего блока, превышающем эффективное расстояние? · Замените неисправные батарейки или пульт дистанционного управления. · Нет ли препятствий для прохождения сигнала между пультом дистанционного управления и приемником сигнала?

Немедленно прекратите все операции, выдерните шнур из розетки питания и свяжитесь с представителем VECTRA в следующих ситуациях.



- Во время работы раздается подозрительный звук.
- Часто перегорает предохранитель или срабатывает автоматический выключатель
- Заливка по неосторожности воздушного кондиционера водой или попадание в кондиционер посторонних предметов.
- Перегрев электрических проводов и штепселя питания.
- Резкий неприятный запах из воздуховыпускного отверстия во время работы.

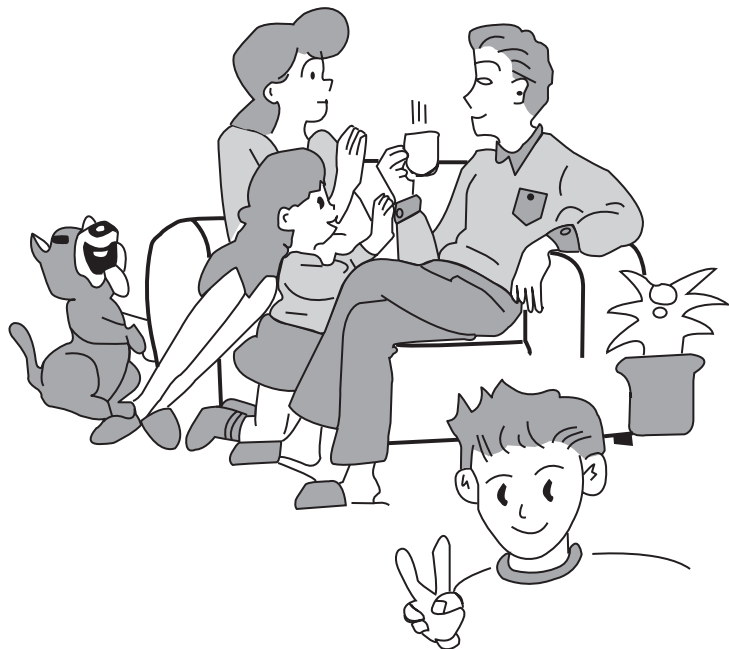

ГАРАНТИЙНЫЕ ОБЯЗАТЕЛЬСТВА

Уважаемый покупатель!

«VECTRA ELECTRICAL CO. LIMITED» выражает Вам благодарность за оказанное доверие. Продукция компании VECTRA по праву признана одной из самых надежных и качественных в мире, и неудивительно, что покупатели из самых разных стран отдают предпочтение оборудованию этой торговой марки. Весь спектр продукции VECTRA создан на базе новейших научно-технических достижений с применением высоких технологий и самых современных разработок.

«VECTRA ELECTRICAL CO. LIMITED» устанавливает официальный гарантийный срок на свою продукцию – 36 месяца при условии соблюдения правил эксплуатации.

Кондиционеры VECTRA.

- адаптированы к российским условиям;
- полностью отвечают европейским требованиям безопасности;
- имеют сертификат РОССТАНДАРТа.

Если у Вас возникнут какие-либо проблемы, настоятельно рекомендуем Вам обращаться к Фирме-продавцу VECTRA, адрес и телефон которой указан в данном гарантийном талоне. В этом случае Вам в кратчайшие сроки окажут квалифицированную помощь.

Во избежание недоразумений убедительно просим Вас внимательно изучить инструкцию и условия гарантийных обязательств, проверить правильность заполнения гарантийного талона.

«VECTRA ELECTRICAL CO. LIMITED» оставляет за собой право отказать в гарантийном обслуживании изделия в случае несоблюдения изложенных ниже условий.

Условия гарантийных обязательств

1. Гарантийный талон действителен только при наличии правильно и четко указанных: модели, серийного номера изделия, даты продажи, четких печатей фирмы-продавца, подписи покупателя. При нарушении этих условий, а также в случае, когда данные, указанные в гарантийном талоне изменены, стерты или переписаны, талон признается недействительным.
2. Изготовитель обеспечивает устранение недостатков (дефектов) изделия, возникших по вине Изготовителя.
3. Изготовитель не несет гарантийные обязательства и не производит гарантийный ремонт изделия в следующих случаях:
 - а) в случае нарушения правил и условий эксплуатации, установки изделия, изложенных в инструкции по эксплуатации;
 - б) если изделие имеет следы постороннего вмешательства или была попытка ремонта не авторизованным дилером или сервисным центром;
 - в) если дефект вызван изменением конструкции или схемы изделия, не предусмотренным Изготовителем;
 - г) если дефект вызван действием непреодолимых сил, несчастными случаями, умышленными или неосторожными действиями потребителя или третьих лиц;
 - д) если обнаружены повреждения, вызванные попаданием внутрь изделия посторонних предметов, веществ, насекомых и грызунов.
4. Гарантийные обязательства не распространяются на следующие недостатки изделия:
 - а) механические повреждения, возникшие после передачи товара потребителю;
 - б) подключение в сеть с напряжением, отличным от указанного в инструкции, либо на изделия;
 - в) повреждения, вызванные использованием нестандартных и/или некачественных расходных материалов, принадлежностей, запасных частей.
5. Настройка и установка (сборка, подключение и т. п.) изделия, описанные в документации, прилагаемой к нему, должны быть выполнены квалифицированным специалистом.
6. Гарантия распространяется только на изделия, поставляемые в Россию официальными дистрибьюторами VECTRA.
7. «VECTRA ELECTRICAL CO. LIMITED» снимает с себя ответственность за возможный вред, прямо или косвенно нанесенный продукцией VECTRA, людям, домашним животным, имуществу в случае, если это произошло в результате несоблюдения правил и условий эксплуатации, установки изделия, умышленных или неосторожных действий потребителя или третьих лиц.

Внимание!

Пожалуйста, потребуйте от Продавца полностью заполнить гарантийный талон и отрывные талоны.

Заполняется Фирмой-продавцом

Изделие/Модель

Серийный номер

Дата продажи

Фирма-продавец

Адрес фирмы

Телефон фирмы

Исправное изделие в полном комплекте, с инструкцией по эксплуатации получил; с условиями гарантии ознакомлен и согласен:

Подпись покупателя

*Штамп
Продавца*



Изделие/модель _____
 Серийный № _____
 Дата поступления в ремонт _____
 Дата выполнения ремонта _____
 Особые отметки _____

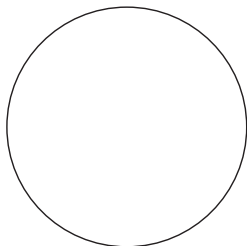

Изделие/модель _____
 Серийный № _____
 Дата поступления в ремонт _____
 Дата выполнения ремонта _____
 Особые отметки _____

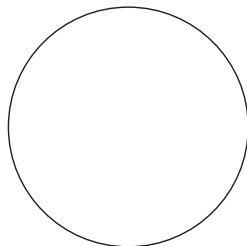

Б 

А 

Отрывной талон **Б**

Отрывной талон **А**

Изделие/модель _____
 Серийный № _____
 Дата продажи _____
 Продавец _____

Изделие/модель _____
 Серийный № _____
 Дата продажи _____
 Продавец _____

Заполняется Фирмой-продавцом

Заполняется Фирмой-продавцом

Дата поступления в ремонт _____
 Дата выполнения ремонта _____
 № заказа _____
 Дефект _____
 Мастер _____

Дата поступления в ремонт _____
 Дата выполнения ремонта _____
 № заказа _____
 Дефект _____
 Мастер _____

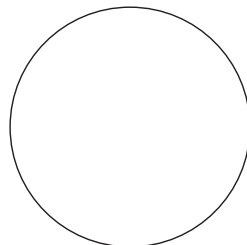
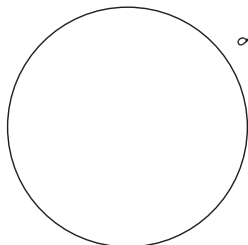



VECTRA ELECTRICAL CO. LIMITED
29 HARLEY STREET, LONDON, United Kingdom